

Contact klasse reglement 2024

Rijders zijn verplicht dit reglement goed en nauwlettend door te lezen. Veiligheid en Respect voor elkaar staan voorop!

Algemene regels:

- a. Een coureur dient minimaal 18 jaar te zijn en in het bezit van een geldig rijbewijs.
- b. Een coureur is ten alle tijde verantwoordelijk voor monteur en eventuele aanhang. Eventuele gevolgen komen ook bij de coureur te liggen.
- c. Rijderswissel of autowissel (zonder toestemming) is verboden.
- d. **Auto's dienen op een wettelijk voorgeschreven manier aan en afgevoerd te worden dus niet slepen!!**

regels m.b.t. het rennerskwartier:

- d. Een coureur is er verantwoordelijk voor zijn gedeelte in het rennerskwartier net zo achter te laten als dat hij dit aan het begin van de dag heeft aangetroffen.
- e. In het rennerskwartier is het alleen toegestaan om stapvoets te rijden. **(dus geen testrondjes) ook met vrachtwagens en aanhangers bij het aankomen en vertrekken. Houd goed rekening met elkaar** ook bij het rechtekken van auto's, laden of lossen.
- f. Het is verplicht in het rennerskwartier te allen tijde een milieukleed van minimaal 2x4m onder de auto te hebben i.v.m. de vergunning. Hier zal extra op gecontroleerd worden.
- g. Er zijn geen passagiers toegestaan in de auto.

Veiligheidsregels op de baan

i. Alle vlgsignalen moeten onmiddellijk gehoorzaamd worden.

- 1. geel:** aanvang wedstrijd. Wanneer gele vlag gezwaaid wordt mogen de rijders op het gas.
- 2. rood:** onmiddellijk stoppen! Dus niet doorrijden! Onnodig doorrijden betekent einde wedstrijd!
- 3. zwart-wit finish vlag.** Einde wedstrijd.
- 4. Blauw:** tegen verkeer in rijden toegestaan (Alleen aan het einde van de DD).

j. het dragen een deugdelijke nekband is verplicht evenals handschoenen. Brandwerende overall en handschoenen is aan te raden.

k. Voor aanvang van elke heat wordt er opgesteld bij start/ finish. Tijdens de race en eventuele herstart dienen aanwijzingen van de officials onmiddellijk te worden opgevolgd.

l. het is niet toegestaan om uit te stappen tijdens de race. Dit mag alleen na/tijdens de rode vlag. Coureur moet snel uitstappen direct naar het middenterrein begeben.

m. Alle heats worden in 1 richting gereden. Alleen tijdens de dd zijn, na het zwaaien van de blauwe vlag, zijn acties tegen de rijrichting in toegestaan.

n. Raken van bestuurders deur is einde wedstrijd!

o. We vragen de rijders hun 'gezonde' verstand te gebruiken. Indien actie echt over de top is, met een serieuze kans om de tegenstander te verwonden, zal de wedstrijdleiding ingrijpen.

2. Strippen auto:

a. Al de spiegels, plastic en interieur en al het glas uit de auto halen, ook uit de ruitspanningen.

b. Scherpe delen verwijderen uit Bestuurdersdeur.

c. Volledige trekhaak en toebehoren verwijderen.

d. Beugels en afdekplaten voor reservewiel volledig verwijderen

e. Benzinetank volledig verwijderen of zichtbaar lek gemaakt.

3. H frame:

a. Een deugdelijk H frame met minimale kokermaten 60mm X 60mm X 3mm. Geen bouwstempels van 40 mm X 40 mm. Hieraan deugdelijk bevestigd de accubak. De accubak heeft geen verbinding met de bodemplaat. Het H-frame is voorzien van een rondom gesloten gordelgeleider op schouderhoogte waarin de gordel vrij kan bewegen zonder beschadigd te raken. Zie hieronder in de schets bij e. De bevestigingsogen van de schoudergordels zo hoog mogelijk **(hoe hoger hoe minder stretch)** en de bevestigingsogen van de heupgordels zo laag mogelijk. **(hoek van 45gr naar beneden) Indien er kettingen gebruikt worden moeten deze zijn voorzien van dichte schakels van tenminste 5mm dik. Niet bevestigen aan montage punten achterbank!**

b. Bij elke staander minimaal 2 bouten met spiegelplaten of min. 5 cm grote schijven door dak en vloer doorbouten met minimaal m12. De kooi door het dak met tenminste 4 bouten vastzetten. De uitschuifstukken van de standers dienen met m12 geborgd te worden.

c. De stoel dient op schouderhoogte goed vastgemaakt te zijn aan de kooi.

d. Het H-frame mag niet geknikt zijn of in de zelfde schuinite als de stoel staan. (achterover hellend)

e. Voorbeeld hieronder:

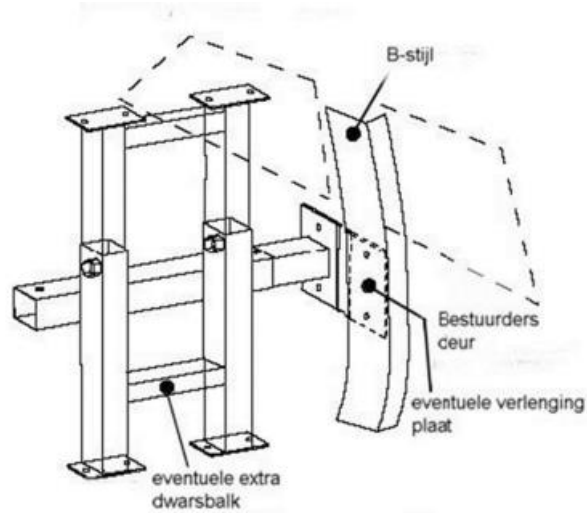

4. Deurplaat, voetenbak en dakplaat:

a. De deurplaat is verplicht. Deze moet minimaal 10 cm en mag maximaal 25 cm voorbij de A en de B stijl komen, met een minimale hoogte van 40 cm, en minimaal 6 mm dik. De deurplaat moet met minimaal 6 bouten M12 bevestigd zijn. **We adviseren de deurplaat (tenminste met 2 bouten) aan het H frame te bevestigen en aan de a stijl. Als extra maatregel om te voorkomen dat een H frame voorover komt.**

b. Het is verplicht 2 bouten door de A stijl en / of 2 bouten door het H frame te hebben. Dit moeten minimaal M10 bouten zijn. Het is niet toegestaan hier wartels en centerpennen voor te gebruiken. Dus verplicht om draadeinden of bouten te gebruiken voor de deurplaat! Bij een 2 deurs auto (dus geen B-stijl) dienen de bouten door het H frame bevestigd te worden. Hierbij moeten de tussenruimtes om de draadeinden opgevuld worden met een koker.

c. Dakplaat is alleen verplicht te plaatsen ter vervanging van het zonnedak. Het dient een metalen plaat te zijn van minimaal 2 mm dik. De plaat mag gelast of gebout worden. De max afmetingen hiervoor zijn 10 cm overlapping rondom het zonnedak. De dakplaat mag vast gebout worden aan het H frame.

d. Voetenbak of plaat is aan te raden. Deze moet het volledige gedeelte van de vloer, waar de voeten zich bevinden, bedekken. Vloerplaat dient met minimaal 4 bouten minimaal M10 met carrosserie ringen vastgezet te worden. Voetenbak mag aan de deurplaat vastgebout worden.

5. Versteving:

a. Bestuurders deur mag volledig dichtgelast worden. Deugdelijk gelaste topbar in bestuurders deur is aan te raden. In rijdersdeur niet toegestaan. De topbar mag ook in het achterportier gelast worden, maximaal 25 cm lang.

b. De andere deuren moeten met gordels vastgezet worden.

c. Afgordelen van de A en B stijlen is verplicht over een lengte van 25cm.

d. Driehoekige platen of strippen aan de achterzijde van de motorkap zijn verplicht. Deze mogen gelast of gebout worden. De overlapping van driehoekige platen of strippen over de

motorkap mag maximaal 40 cm lang zijn. Driehoek plaatjes om de A-stijl te verstevigen alleen aan bestuurderszijde, max 10 x 10 cm.

e. Motorkap dient goed vastgezet te worden, dit met maximaal 4 bouten of centerpennen. Motorkap op de originele plek houden dus niet verder naar voren en/of omvouwen. Bouten of centerpennen mogen maximaal 5cm boven moer of wartel uitsteken. Het is verplicht om de wartel te borgen met tape of trekbandje zodat deze niet te verliezen is.

f. Het is toegestaan crashtubes te gebruiken. Dit mag alleen een losse koker zijn rondom bouten draadeinden of centerpennen. Deze crashtubes mogen geen eindplaten hebben, vastgelast of vastgebout zijn.

g. Platen voor het vastzetten van de motorkappen mogen niet groter zijn dan 15cm X 15cm. Het is toegestaan kleine kokertjes op chassis balk te lassen, dit niet groter dan 3 cm X 3 cm en niet langer als 5 cm.

h. De kofferklep mag vastgezet worden met gordels.

i. Subframes mogen vast gelast worden. Dit alleen rondom de originele boutpunten, maximaal 5 cm. Dus niet volledig aflassen! Op max 2 punten per zijde.

j. Het is niet toegestaan om auto's op wat voor manier dan ook verder te verstevigen.

6.Brandstofsysteem:

a. Mechanisch aangedreven pompen mogen vervangen worden door elektrische pompen. Let vooral bij injectieautos op dat de leidingen deugdelijk zijn, goed vastzitten zowel onder motorkap als in de auto (bij voorkeur dubbel geborgd met goed passende slangenklemmen) en op een veilige plek lopen. Dit i.v.m. de hoge druk die op het systeem staat en het bij behorende brandgevaar.

b. De originele tank moet compleet verwijderd worden of zichtbaar lek gemaakt worden. De brandstoftank is een gelaste stalen tank (dus geen alu). Maximale inhoud ongeveer 15 liter. Deze tank heeft geen scherpe uitstekende delen en is zo laag mogelijk aan de voorkant van het H frame bevestigd, om contact met arm of schouder te voorkomen. De tank mag op geen enkele manier lekken en moet voorzien zijn van een metalen vuldop. Alle aansluitingen dienen boven op de tank te zitten en de ontluchting van de brandstoftank is voorzien van een terugslagklep, en eindigt onder de auto.

c. Alle leidingen moeten originele brandstofleidingen zijn en in goede conditie; geen stalen omvlochten leiding of tuinslang. De leidingen dienen deugdelijk bevestigd te zijn.

7.Elektrisch systeem:

a. Accu's dienen vastgezet te worden met een degelijke sjoband of draadeinden met een metalen strip over de accu. De accupolen goed beschermen om kortsluiting te voorkomen, en de accu bedekken met een materiaal wat accuzuur tegenhoudt. Accu's moeten bevestigd worden aan het H frame.

b. De bekabeling dient volledig geïsoleerd te zijn en op een correcte manier aangesloten. Niet provisorisch met plakband of iets dergelijks in elkaar plakken.

c. Ontsteking en starten met behulp van een schakelaar of contactgebeuren, op een dusdanige manier dat dit door de coureur altijd te onderbreken is. Vonkvrij starten is verplicht!

d. Een massa schakelaar is verplicht! Deze moet op de voorkant van de beugel, aan de rijderskant bevestigd worden. Zodat de coureur of een omstander van buitenaf deze altijd kan bedienen. Dus ook duidelijk zichtbaar plaatsen voor omstanders.

8. koelsysteem:

a. alle soorten watertanks moeten onder de motorkap blijven. De motorkap moet hierbij zijn originele vorm houden. L tanks mogen zich enkel naast de motor en achter de carburateur bevinden, en niet verder naar voren uitsteken dan 5cm achter de voorkant van de motor. De voorkant van de motor is niet de riemschijven of waterpomp maar het blok zelf. Dit moet duidelijk zichtbaar zijn. De watertank mag aan 1 veerpoot bevestigd zijn.

b. Watertanks dienen vastgezet te worden met bouten of draadeinden.

c. Het is niet toegestaan watertanks door de schutbord heen te laten steken.

d. Elke watertank moet voorzien zijn van een overloop, deze moet zich onder de motorkap bevinden en onder de auto eindigen. Bij gesloten motorkap mag geen koelslang in het zicht zijn.

e. Het is niet toegestaan gaten in de motorkap te slijpen om de watertank passend te maken. Enkel alleen voor de vulopening een klein gat van 15 cm X 15 cm.

f. Aansluitingen aan het blok mogen aangepast worden maar niet verstevigd.

9. veiligheidsvoorschriften:

a. Het is verplicht deugdelijke gordels (zonder rafels, scheuren etc.) te gebruiken. Deze dienen deugdelijk vastgezet te worden aan het H frame of de voetenbak. Een vier punts gordel is verplicht een vijf punts wordt aangeraden.

b. Een fatsoenlijke hoofdsteun aan de stoel of het H frame is verplicht. De stoel dient goed vastgezet te worden aan de beugel en mag in geen geval loskomen tijdens de wedstrijd.

c. De stoel mag niet uit één deel bestaan. Dus geen kuipstoelen.

d. Helm is verplicht, deze moet er netjes en onbeschadigd uitzien. Het schuim aan de binnenkant mag niet uitgedroogd of gescheurd zijn en moet voorzien zijn van het keurmerk E2205 volgens Europese norm. Een bril of vizier is sterk aan te raden in verband met de ondergrond.

e. Deugdelijke nekband is verplicht. Hans-systeem is toegestaan.

f. Het is verplicht een overall en handschoenen dragen. Brandvertragend is aan te raden. Deugdelijk schoeisel is verplicht. Geen gympies!

g. Het H frame voorzien van gordelgeleiders op schouderhoogte bestaand uit glad materiaal. Gordelbanden zo kort mogelijk bevestigen om rek zoveel mogelijk tegen te gaan. Hoek van

de heupgordel tussen 45 en 55 graden. De heupgordel dient over het bekken te lopen. In geen geval over de onderbuik of benen. Bij 45 graden loopt de gordel over het snijpunt van zitvlak en rugvlak van de stoel. Hoek van de schouderbanden 5 graden naar beneden tot 30 graden naar boven. Schouderbanden dienen achter de bestuurder zo bevestigd te worden dat deze niet van de schouders kunnen afglijden.

h. Het is verplicht de stuurkolom met schuimrubber o.i.d. te beschermen.

10.daknummers:

a. Het startnummer moet aan beide zijden duidelijk zichtbaar zijn, en deugdelijk bevestigd zijn met minimaal 2 bouten m8. Dus geen zelftappers! **dakbordje mag niet achter de auto uitsteken.**

Keurmeesters, officials en wedstrijdleiding hebben het ten alle tijde voor het zeggen. Onnodige discussies of woordenwisselingen zijn niet gewenst.

Wanneer men vragen heeft kan men deze altijd van tevoren stellen op:
crazycrossspektakel@gmail.com

Niet op de dag zelf met constructies aankomen waar men dan vragen over heeft.

DEELNAME IS OP EIGEN RISICO!